

studio XPS™

GHID DE CONFIGURARE

DELL™



YOURS IS HERE

studio xps™

GHID DE CONFIGURARE

Model PP35L

Note, atenționări și avertismente

-  **NOTĂ:** O NOTĂ indică informații importante care vă ajută să vă utilizați mai bine computerul.
-  **ATENȚIE: O ATENȚIE** indică o deteriorare potențială a componentelor hardware sau o pierdere de date și vă comunică cum să evitați problema.
-  **AVERTISMENT: Un AVERTISMENT** indică un risc de deteriorare a bunurilor, de rănire personală sau de deces.

Informațiile din acest document pot fi modificate fără notificare.

© 2010 Dell Inc. Toate drepturile rezervate.

Este strict interzisă reproducerea sub orice formă a acestor materiale, fără autorizația scrisă a Dell Inc.

Mărcile comerciale utilizate în acest text: *Dell*, sigla *DELL*, *Studio XPS*, *Solution Station* și *DellConnect* sunt mărci comerciale ale Dell Inc.; *Intel* este o marcă comercială înregistrată, iar *Core* este o marcă comercială a Intel Corporation în Statele Unite ale Americii și în alte țări; *Microsoft*, *Windows*, *Windows Vista* și sigla butonului Start din *Windows Vista* sunt mărci comerciale sau mărci comerciale înregistrate ale Microsoft Corporation în Statele Unite ale Americii și/sau în alte țări.; *Blu-ray Disc* este o marcă comercială a Blu-ray Disc Association; *Bluetooth* este o marcă comercială înregistrată deținută de Bluetooth SIG, Inc. și este utilizată de Dell prin licență.

Alte mărci comerciale și denumiri comerciale pot fi utilizate în acest document pentru referire fie la entitățile care au drepturi asupra mărcilor și denumirilor fie la produsele acestora. Dell Inc. neagă orice interes de proprietate asupra mărcilor comerciale și denumirilor comerciale cu excepția celor care îi aparțin.

Martie 2010

N/C D4MV1

Rev. A00

Cuprins

Configurarea laptopului dvs. Studio XPS	5
Înainte de configurarea computerului.	5
Conectarea adaptorului de c.a.	6
Conectarea cablului de rețea (Opțional)	6
Pornirea computerului	7
Utilizarea butonului Wireless	7
Configurarea sistemului de operare Microsoft Windows	8
Crearea suportului de recuperare a sistemului (recomandat)	8
Conectarea la Internet (opțional)	9
Configurarea tuner-ului TV (opțional).	12
Configurarea conexiunilor audio 5.1 (opțional).	13
Utilizarea laptopului Studio XPS	14
Indicatori luminoși de stare a dispozitivului.	14
Caracteristici pe partea dreaptă.	16
Caracteristici pe partea stângă	20
Caracteristici afișaj	22
Butoanele de comandă pentru media, wireless și de alimentare.	23
Caracteristici ale bazei computerului și tastaturii	24
Utilizarea unității optice	26
Scoaterea și remontarea bateriei.	27
Caracteristici de programe software	28
Doc Dell	29
Dell DataSafe Online Backup (Copiere de rezervă online Dell DataSafe)	31

Cuprins

Rezolvarea problemelor	32	Obținerea de ajutor	55
Probleme de rețea	32	Asistență tehnică și serviciu clienți	56
Probleme de alimentare	33	DellConnect™	56
Probleme de memorie	35	Servicii online	57
Blocări și probleme de software	35	Serviciu automat stare comandă	58
Utilizarea instrumentelor		Informații despre produs	58
de asistență	38	Restituirea articolelor în garanție pentru reparare sau pentru ramburs	59
Dell Support Center (Centrul de asistență Dell)	38	Înainte să apelați	60
My Dell Downloads	39	Cum se poate contacta Dell	62
Mesaje de sistem	39	Găsirea informațiilor și	
Depanator hardware	42	a resurselor suplimentare	63
Dell Diagnostics	42	Specificații de bază	66
Restaurarea sistemului		Anexă	77
de operare	47	Mențiune produs Macrovision	77
Restaurare sistem	48	Index	78
Dell DataSafe Local Backup	49		
Suport de recuperare a sistemului	51		
Dell Factory Image Restore	52		

Configurarea laptopului dvs. Studio XPS

Această secțiune oferă informații pentru a vă ajuta la configurarea laptopului Studio XPS™ 1640/1645/1647 și conectarea dispozitivelor periferice.

Înainte de configurarea computerului

Când așezați computerul, asigurați-vă că aveți acces ușor la o sursă de alimentare, ventilație adecvată și o suprafață plană pentru așezarea computerului.

Blocarea circulației fluxului de aer în jurul computerului poate cauza supraîncălzirea acestuia. Pentru a împiedica supraîncălzirea, asigurați-vă că ați lăsat cel puțin 10,2 cm (4 inchi) în spatele computerului și minimum 5,1 cm (2 inchi) pe toate celelalte laturi. Nu amplasați computerul într-un spațiu închis, cum ar fi un dulap, o geantă pentru transport sau un sertar, când este alimentat.

 **AVERTISMENT:** Nu blocați, nu forțați obiecte înăuntru și nu permiteți acumularea prafului în orificiile de ventilație. Nu așezați computerul Dell™ într-un mediu neaerisit, cum ar fi un geamantan, pe suprafețe din material textil, cum ar fi covoare sau păături, în timp ce este alimentat. Blocarea aerisirii poate cauza defectarea computerului, scăderea performanței computerului sau poate provoca incendii. Computerul pornește ventilatorul atunci când se încălzește. Zgomotul ventilatorului este normal și nu indică o problemă cu ventilatorul sau computerul.

 **ATENȚIE:** Amplasarea sau depozitarea obiectelor grele sau ascuțite pe computer poate provoca deteriorarea ireversibilă a computerului.

Conectarea adaptorului de c.a.

Conectați adaptorul de c.a. la computer și apoi conectați-l la o priză de perete sau la o priză cu protecție.



⚠ AVERTISMENT: Adaptorul de c.a. poate fi conectat la prize electrice din întreaga lume. Cu toate acestea, tipurile de conectori și cabluri de alimentare variază de la o țară la alta. Utilizarea unui cablu necorespunzător sau conectarea incorectă a unui cablu la un prelungitor sau la o priză electrică poate provoca incendii sau deteriorarea echipamentului.

Conectarea cablului de rețea (Opțional)

Dacă intenționați utilizarea unei conexiuni de rețea prin cablu, conectați cablul de rețea.

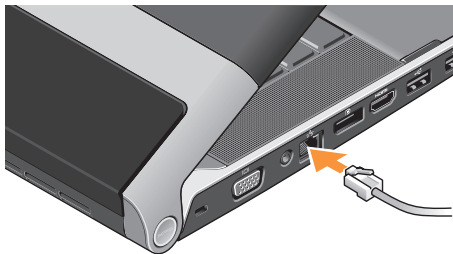

Pornirea computerului



Pentru a porni computerul, apăsați ușor pe butonul de alimentare  de pe carcasa centrală de comandă și apoi eliberați-l.

Utilizarea butonului Wireless

Pentru activarea funcției wireless, când computerul este pornit, apăsați ușor pe simbolul wireless  de pe carcasa centrală de comandă și apoi eliberați.



Acest buton vă permite dezactivarea rapidă a tuturor mijloacelor de comunicație wireless (Bluetooth®, Wi-Fi și WWAN), de exemplu, atunci când vi se solicită dezactivarea tuturor mijloacelor de comunicație wireless în timpul unui zbor cu avionul. Apăsarea acestui buton o singură dată dezactivează toate mijloacele de comunicație. Apăsând pe acest buton din nou, veți restabili mijloacele de comunicație wireless la starea anterioară momentului în care ați apăsat pe buton prima dată.

Configurarea sistemului de operare Microsoft Windows

Computerul este preconfigurat cu sistemul de operare ales de dvs. la momentul achiziționării. Pentru configurarea sistemului Microsoft® Windows® pentru prima dată, urmați instrucțiunile de pe ecran. Acești pași sunt obligatorii și este posibil să necesite un anumit timp. Ecranele vă conduc prin câteva proceduri, inclusiv acceptarea acordurilor de licență, setarea preferințelor și configurarea unei conexiuni la Internet.

 **ATENȚIE: Nu întrerupeți procesul de configurare a sistemului de operare. În caz contrar, computerul poate deveni inutilizabil și va trebui să reinstalați sistemul de operare.**

 **NOTĂ:** Pentru performanța optimă, vă recomandăm să descărcați și să instalați cel mai recent BIOS și cele mai recente drivere pentru computerul dvs. disponibile la adresa support.dell.com.

 **NOTĂ:** Pentru informații suplimentare despre sistemul de operare și caracteristici, consultați support.dell.com/MyNewDell.

Crearea suportului de recuperare a sistemului (recomandat)

 **NOTĂ:** Vă recomandăm să creați un suport de recuperare a sistemului imediat după ce configurați Microsoft Windows.

Suportul de recuperare a sistemului se poate utiliza pentru a restaura computerul la starea de funcționare din momentul achiziționării computerului, păstrând fișierele de date (fără a fi necesar discul *Operating system* (Sistem de operare)). Aveți posibilitatea să utilizați suportul de recuperare a sistemului dacă modificările de hardware, software, drivere sau alte setări de sistem au lăsat computerul într-o stare de funcționare nedorită.

Pentru crearea suportului de recuperare a sistemului sunt necesare următoarele:

- Dell DataSafe Local Backup (Copiere de rezervă locală Dell DataSafe)
- Cheie USB cu o capacitate minimă de 8 GO sau DVD-R/DVD+R/Blu-ray Disc™

 **NOTĂ:** Dell DataSafe Local Backup nu acceptă discuri reinscriptibile.

Pentru a crea un suport de recuperare a sistemului:

1. Asigurați-vă că adaptorul de c.a. este conectat (consultați „Conectarea adaptorului de c.a.” la pagina 6).
2. Introduceți cheia USB în computer.
3. Faceți clic pe **Start**  → **Programe** → **Dell DataSafe Local Backup**.
4. Faceți clic pe **Create Recovery Media** (Creare suport de recuperare).
5. Urmați instrucțiunile de pe ecran.

 **NOTĂ:** Pentru informații despre utilizarea suportului de recuperare a sistemului, consultați „Suport de recuperare a sistemului” la pagina 51.

Conectarea la Internet (opțional)

Pentru a vă conecta la Internet, aveți nevoie de un modem extern sau de o conexiune la rețea și de un furnizor de servicii Internet (ISP).

Dacă în comanda inițială nu ați inclus un modem extern prin USB sau un adaptor WLAN, puteți achiziționa unul la adresa www.dell.com.

Configurarea unei conexiuni prin cablu

- Dacă utilizați o conexiune pe linie comutată, conectați o linie telefonică la modemul extern prin USB opțional și la conectorul telefonic de perete înainte de a configura conexiunea la Internet.
- Dacă utilizați o conexiune DSL sau prin modem cu cablu/prin satelit, contactați furnizorul dvs. ISP sau serviciul de telefonie mobilă pentru a afla instrucțiunile de configurare.

Pentru a încheia setarea conexiunii prin cablu la Internet, urmați instrucțiunile din „Configurarea conexiunii la Internet”, de la pagina 10.

Configurarea unei conexiuni wireless

 **NOTĂ:** Pentru configurarea routerului wireless, consultați documentația livrată împreună cu routerul.

Înainte de a putea utiliza conexiunea wireless la Internet, trebuie să vă conectați la routerul wireless.

Pentru configurarea conexiunii la un router wireless:

Windows® 7

1. Verificați dacă funcția wireless este activată pe computer (consultați secțiunea „Utilizarea butonului Wireless” de la pagina 7).
2. Salvați și închideți toate fișierele deschise și închideți toate programele deschise.
3. Faceți clic pe **Start**  → **Panou de control**.
4. În caseta de căutare, introduceți *rețea* și apoi faceți clic pe **Centru rețea și partajare** → **Conectare la rețea**.
5. Urmăriți instrucțiunile de pe ecran pentru a încheia configurarea.

Windows Vista®

1. Verificați dacă funcția wireless este activată pe computer (consultați secțiunea „Utilizarea butonului Wireless” de la pagina 7).
2. Salvați și închideți toate fișierele deschise și închideți toate programele deschise.
3. Faceți clic pe **Start**  → **Conectare la**.
4. Urmăriți instrucțiunile de pe ecran pentru a încheia configurarea.



Configurarea conexiunii la Internet

Furnizorii de servicii Internet și ofertele acestora variază în funcție de țară. Contactați furnizorul de servicii Internet pentru ofertele valabile în țara dvs.



Dacă nu vă puteți conecta la Internet deși anterior ați reușit acest lucru, este posibil ca serviciul furnizorului de servicii Internet (ISP) să fie întrerupt. Contactați furnizorul de servicii Internet pentru a verifica starea serviciului sau încercați să vă conectați din nou mai târziu.

Pregătiți din timp informațiile referitoare la furnizorul de servicii Internet. Dacă nu aveți un furnizor ISP, asistentul **Conectare la Internet** vă poate ajuta să găsiți un furnizor. Pentru a seta conexiunea la Internet:

Windows 7

1. Salvați și închideți toate fișierele deschise și închideți toate programele deschise.
 2. Faceți clic pe **Start**  → **Panou de control**.
 3. În caseta de căutare, introduceți *rețea* și apoi faceți clic pe **Centru rețea și partajare** → **Configurare conexiune sau rețea nouă** → **Conectare la Internet**.
Se afișează fereastra **Conectare la Internet**.
-  **NOTĂ:** Dacă nu știți ce tip de conexiune să selectați, faceți clic pe **Ajutor pentru alegere** sau contactați furnizorul dvs. ISP.
4. Urmați instrucțiunile de pe ecran și utilizați informațiile de configurare furnizate de furnizorul dvs. de servicii Internet pentru finalizarea configurării.

Windows Vista

1. Salvați și închideți toate fișierele deschise și închideți toate programele deschise.
 2. Faceți clic pe **Start**  → **Panou de control**.
 3. În caseta de căutare, introduceți *rețea* și apoi faceți clic pe **Centru rețea și partajare** → **Configurare conexiune sau rețea** → **Conectare la Internet**.
Se afișează fereastra **Conectare la Internet**.
-  **NOTĂ:** Dacă nu știți ce tip de conexiune să selectați, faceți clic pe **Ajutor pentru alegere** sau contactați furnizorul dvs. ISP.
4. Urmați instrucțiunile de pe ecran și utilizați informațiile de configurare furnizate de furnizorul dvs. de servicii Internet pentru finalizarea configurării.

Configurarea tuner-ului TV (opțional)

 **NOTĂ:** Disponibilitatea tuner-ului TV poate varia în funcție de regiune.

Puteți configura tuner-ul TV prin Media Center.

Pentru prima configurare a tuner-ului TV:

Urmați această procedură dacă lansați Media Center pentru prima dată.

Faceți clic dublu pe pictograma Media Center de pe desktop.

- Selectați **Instalare expres**,
 - Faceți salt la **Meniu principal** → **Activități** → **Setări** → **TV** → **Configurare semnal TV** → **Confirmați regiunea** și urmați instrucțiunile oferite.
 - Faceți salt la **Meniu principal** → **TV + Filme** → **Configurare TV** → **Confirmați regiunea** și urmați instrucțiunile oferite.

- Selectați **Instalare particularizată**,
 - Urmați instrucțiunile oferite.
 - În ecranul **Configurare opțională**, selectați **Configurare tunere, semnal TV și Ghid**.
 - Faceți clic pe **Următorul** și confirmați regiunea.

Pentru a reinstala tuner-ul TV, dacă este cazul:

Urmați această procedură dacă ați mai lansat Media Center.

1. Faceți clic dublu pe pictograma Media Center de pe desktop.
2. Faceți salt la **Meniu principal** → **Activități** → **Setări** → **TV** → **Configurare semnal TV** → **Confirmați regiunea**.

Configurarea conexiunilor audio 5.1 (opțional)

Pentru configurarea conexiunilor audio 5.1:

Faceți clic pe **Start**  → **Panou de control** → **Opțiuni suplimentare**. Executați **Panou de control audio IDT**. În fila **Mufe**, există trei pictograme de conectori. Urmați instrucțiunile pentru finalizarea configurării.

1. Faceți clic pe pictograma de microfon, selectați **Dispozitiv: difuzoare spate** și conectați cablul difuzoarelor din spate la conectorul de intrare audio/microfon.
2. Faceți clic pe pictograma de căști din mijloc, selectați **Dispozitiv: difuzor centru/LFE** și conectați cablul difuzorului din centru/woofer la conectorul de ieșire audio/căști din mijloc.
3. Faceți clic pe pictograma de căști din dreapta, selectați **Dispozitiv: difuzor față** și conectați cablul difuzorului din față la conectorul de ieșire audio/căști din dreapta.

Utilizarea laptopului Studio XPS

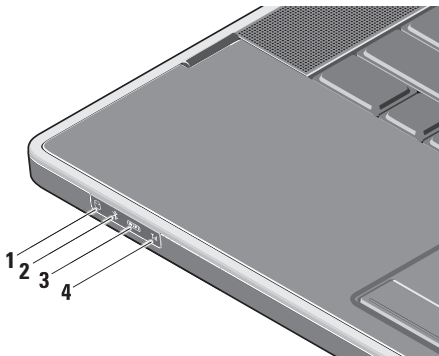

Computerul dumneavoastră este echipat cu câțiva indicatori, butoane și caracteristici care oferă informații pe scurt și comenzi rapide care economisesc timpul pentru activități comune.

Indicatori luminoși de stare a dispozitivului







- 1  **Indicator luminos de activitate a hard diskului** – Se aprinde atunci când computerul citește sau inscripționează date. Un indicator luminos intermitent indică activitatea unității hard disk.

 **ATENȚIE:** Pentru evitarea pierderii datelor, nu opriți niciodată computerul atunci când indicatorul luminos de activitate a hard diskului luminează intermitent.

- 2  **Indicator luminos de stare Bluetooth® (opțional)** – Pornește atunci când se activează funcția wireless Bluetooth.
- Pentru activarea funcției wireless, când computerul este pornit, apăsați ușor pe simbolul wireless  de pe carcasa centrală de comandă și apoi eliberați.

 **NOTĂ:** Tehnologia wireless Bluetooth este o caracteristică opțională.

Pentru dezactivarea tehnologiei wireless Bluetooth, apăsați pe simbolul wireless sau faceți clic dreapta pe pictograma Bluetooth din zona de notificare a desktopului și faceți clic pe **Dezactivare radio Bluetooth**.

- 3  **Indicator luminos de stare WiFi** – Se aprinde atunci când se activează rețeaua internă WLAN.
- Pentru activarea funcției wireless, când computerul este pornit, apăsați ușor pe simbolul wireless  de pe carcasa centrală de comandă și apoi eliberați-l.
- 4  **Indicator luminos de stare WWAN** – Se aprinde atunci când se activează WWAN.
- Pentru activarea funcției wireless, când computerul este pornit, apăsați ușor pe simbolul wireless  de pe carcasa centrală de comandă și apoi eliberați-l.

Caracteristici pe partea dreaptă

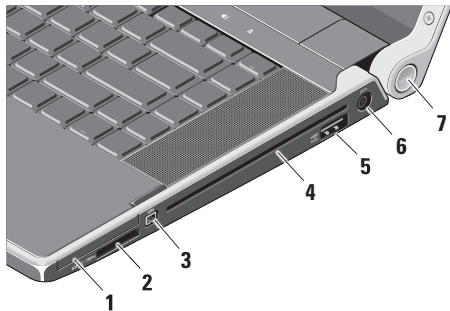

- 1 **EC** Slot ExpressCard – Acceptă un ExpressCard.

NOTĂ: Computerul dvs. este livrat cu o fațetă de plastic instalată în slotul ExpressCard. Cardurile false protejează sloturile de praf și alte particule. Păstrați fațeta pentru utilizare atunci când nu este instalat niciun ExpressCard în slot; fațetele de la alte computere pot să nu se potrivească la computerul dvs.

- 2 **SD/MMC - MS/Pro - xD**

Cititor de carduri de stocare 8-în-1 – Oferă o modalitate rapidă și convenabilă de vizualizare și partajare a fotografiilor digitale, a melodiilor, a înregistrărilor video și a documentelor stocate pe următoarele carduri digitale de memorie:

- Card de memorie Secure Digital (SD)
- Card Secure Digital High Capacity (SDHC)
- Card Secure Digital Input/Output (SDIO)
- Card Multi Media (MMC)
- Memory Stick
- Memory Stick PRO
- Card xD-Picture (tip - M și tip - H)
- Hi Density-SD

 **NOTĂ:** Computerul dumneavoastră este livrat cu o fațetă de plastic instalată în slotul mediului magnetic. Cardurile false protejează sloturile de praf și alte particule. Păstrați cardul fals pentru a-l utiliza când în slot nu este instalat un card media. Este posibil ca cele false provenite de la alte computere să nu se potrivească.

3 1394 **Conector IEEE 1394** – Conectează la dispozitive multimedia seriale de mare viteză, cum ar fi camere video digitale.

4 **Unitate optică** – Redă sau inscripționează numai CD-uri și DVD-uri de dimensiune și format standard (12 cm). Asigurați-vă că partea cu imprimare sau inscripționare este orientată în sus atunci când introduceți discurile.

 **NOTĂ:** Nu utilizați discuri de dimensiuni sau format nestandardizat (inclusiv mini-CD și mini-DVD), deoarece veți deteriora unitatea.

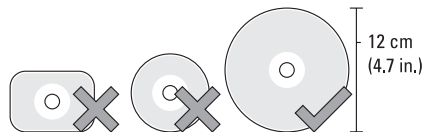

- 5  **Conector combo eSATA/USB cu PowerShare** – realizează conexiuni la dispozitivele de stocare compatibile eSATA (cum ar fi hard diskurile externe sau unitățile optice) sau la dispozitivele USB (cum ar fi un mouse, o tastatură, o imprimantă, o unitate externă sau un player MP3).

Acest conector poate fi utilizat și pentru încărcarea dispozitivelor USB atunci când computerul este pornit sau oprit sau în stare de repaus. Este posibil ca această funcție să nu fie disponibilă pentru anumite dispozitive USB externe atunci când computerul este oprit sau în stare de repaus, chiar dacă aceste dispozitive sunt compatibile cu specificațiile pentru USB. În astfel de cazuri, porniți computerul pentru a încărca dispozitivul.

 **NOTĂ:** În cazul în care computerul este oprit sau se află în stare de repaus în timp ce dispozitivul USB se încarcă, deconectați dispozitivul și conectați-l din nou pentru a continua încărcarea.

 **NOTĂ:** Caracteristica USB PowerShare se va dezactiva automat atunci când capacitatea totală de funcționare a bateriei a ajuns la 10 %.

- 6  **Conector pentru adaptorul de c.a.** – se conectează la adaptorul de c.a. care alimentează computerul și încarcă bateria.

7 Indicator luminos de alimentare – iluminează atunci când computerul este pornit. Diferiții indicatori luminoși indică următoarele:

La alimentarea pe baterie:

- Alb constant - computerul funcționează pe alimentare pe baterie
- Portocaliu constant - nivelul bateriei este scăzut
- Portocaliu intermitent - nivelul bateriei este critic
- Alb intermitent - computerul este în stare de repaus

Pe adaptor de c.a.:

- Alb constant - computerul este pornit și bateria este încărcată
- Alb intermitent - computerul este în stare de veghe

Caracteristici pe partea stângă

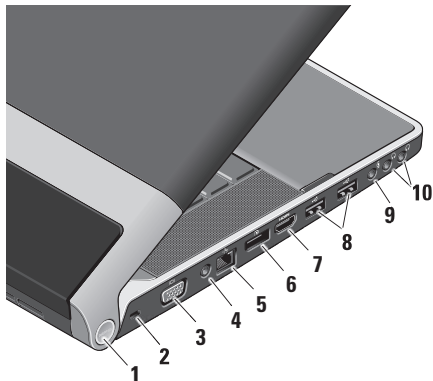

1 Indicator luminos de alimentare – iluminează atunci când computerul este pornit. Diferiții indicatori luminoși indică următoarele:

La alimentarea pe baterie:









- Alb constant - computerul funcționează pe alimentare pe baterie
- Portocaliu constant - nivelul bateriei este scăzut
- Portocaliu intermitent - nivelul bateriei este critic
- Alb intermitent - computerul este în stare de repaus

Pe adaptor de c.a.:

- Alb constant - computerul este pornit și bateria este încărcată
- Alb intermitent - computerul este în stare de veghe

2 Slot cablu de securitate – atașează un dispozitiv antifurt disponibil în comerț la computer.

NOTĂ: Înainte de a achiziționa un dispozitiv antifurt, asigurați-vă că acesta se potrivește cu slotul pentru cablul de securitate al computerului.

- 3  **Conector VGA** – conectează la un monitor sau proiector.
- 4 **Conector intrare antenă (pentru modelele acceptate)** – se conectează la o antenă externă printr-un conector MCX pentru vizionarea programelor cu ajutorul plăcii pentru tuner-ul TV (opțional). Pentru detalii suplimentare despre configurarea plăcii pentru tuner-ul TV, consultați „Configurarea tuner-ului TV (opțional)” la pagina 12.
- 5  **Conector de rețea** – dacă utilizați un semnal de rețea prin cablu, prin acesta se conectează computerul la o rețea sau la un dispozitiv de bandă largă.
- 6  **Conector DisplayPort** – conector standard de interfață digitală care acceptă monitoare externe și proiectoare cu conectare prin DisplayPort.
- 7  **Conector HDMI** – conectează la un aparat TV pentru semnale audio 5.1 și video.
-  **NOTĂ:** Când acest conector este utilizat cu un monitor, va fi citit numai semnalul video.
- 8  **Conectori USB (2)** – conectează dispozitive prin USB cum ar fi un mouse, o tastatură, o imprimantă, o unitate externă sau un player MP3.
- 9  **Conector intrare audio/microfon** – conectează un microfon sau un semnal de intrare pentru utilizare cu programele audio.
- 10  **Conectori de ieșire audio/căști (2)** – conectează una sau două perechi de căști sau trimit semnal audio la un difuzor sau un sistem de sunet în funcțiune. Semnalul audio este identic pentru ambii conectori.

Caracteristici afișaj

Panoul de afișaj susține o cameră și microfoane duale de matrice digitală însoțitoare.

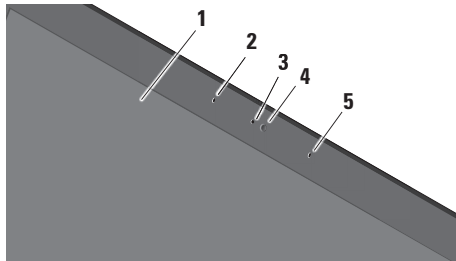

- 1 Afișaj** – afișajul dumneavoastră poate varia în funcție de selecțiile efectuate la achiziționarea computerului. Pentru informații suplimentare despre afișaje, consultați *Ghidul tehnologic Dell*.
- 2 Microfon digital de matrice stânga** – se îmbină cu microfonul digital de matrice dreapta pentru a furniza sunet de înaltă calitate pentru chat video și înregistrare vocală.

- 3 Indicator activitate cameră** – iluminează atunci când camera este pornită.
- 4 Cameră** – cameră încorporată pentru captură video, conferințe și chat. Camera poate dispune de un software avansat de recunoaștere facială, în funcție de alegerea dvs. la achiziționarea computerului.

Software de recunoaștere facială FastAccess (opțional)

– contribuie la securizarea computerului. Acest software opțional de recunoaștere facială vă memorează și vă recunoaște figura de fiecare dată când vă conectați la computer, reducând necesitatea conectării manuale pe bază de parole. Pentru mai multe informații, faceți clic pe **Start**  → **Programe** → **FastAccess**.

- 5 Microfon de matrice digitală dreapta** – se îmbină cu microfonul digital de matrice stânga pentru a furniza sunet de înaltă calitate pentru chat video și înregistrări vocale.

Butoanele de comandă pentru media, wireless și de alimentare

Pentru a utiliza butoanele de comandă pentru media, wireless și alimentare, atingeți ușor simbolul, apoi eliberați-l. Simbolul butonului de comandă rămâne aprinsă timp de 2 secunde pentru confirmarea alegerii, după care se stinge.



Pornire alimentare sau reactivare din starea de repaus



Pornire rețea wireless



Redare melodie sau capitol anterior



Oprire



Redare sau pauză



Redare melodie sau capitol următor



Dezactivare sunet



Micșorare volum



Mărire volum



Scoatere disc

Caracteristici ale bazei computerului și tastaturii

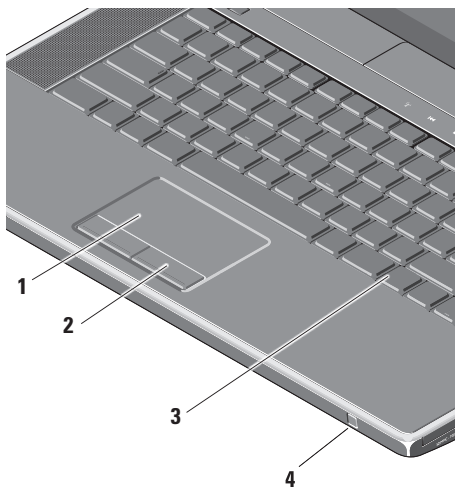

- 1 **Touch pad** – furnizează funcționalitatea unui mouse pentru mutarea cursorului, glisarea și mutarea elementelor selectate și clicul stânga prin atingerea suprafeței.

Acceptă defilarea circulară și zoom-ul. Pentru modificarea setărilor defilării circulare și ale zoom-ului, faceți dublu clic pe pictograma **Dell Touch pad** din zona de notificare a desktopului.

În fila **Defilare**, activați sau dezactivați defilarea sau defilarea circulară, alegeți lățimea zonei de defilare și viteza de defilare.

În fila **Gesturi**, activați sau dezactivați zoom-ul cu un deget (mărire și micșorare zoom prin mutarea degetului în sus sau în jos) sau zoom-ul prin strângere (mărire și micșorare zoom prin îndepărtarea sau apropierea a două degete).

2 Butoane touch pad – oferă funcțiile clic stânga sau clic dreapta, ca cele de pe mouse.

3 Tastatura cu lumină de fundal – tastatura cu lumină de fundal oferă vizibilitate în medii întunecoase prin iluminarea tuturor simbolurilor de pe taste. Pentru informații suplimentare despre tastatură, consultați *Ghidul tehnologic Dell*.

Setări de luminozitate a tastaturii iluminate/a touch pad-ului – Apăsați pe tasta <Fn> + săgeată dreapta pentru comutarea între cele trei stări de iluminare (în ordinea menționată).

Cele trei stări de iluminare sunt:

- a. luminozitate completă tastatură/
touch pad (setare implicită)
- b. lipsă iluminare
- c. luminozitate pe jumătate
tastatură/touch pad

4 IR de uz comercial – permite controlul anumitor aplicații software de către telecomanda pentru călătorie Dell (un dispozitiv opțional care poate fi stocat în slotul ExpressCard atunci când nu este în uz).

Utilizarea unității optice

⚠ **ATENȚIE:** Nu utilizați discuri de dimensiuni sau format nestandardizat (inclusiv mini-CD și mini-DVD), deoarece veți deteriora unitatea.

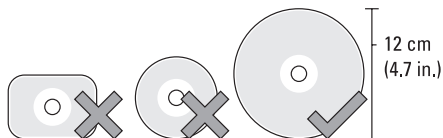

✍ **NOTĂ:** Nu mutați computerul în timpul redării sau a înregistrării CD-urilor și DVD-urilor.

Așezați discul în centrul slotului de disc, cu eticheta în sus, și împingeți ușor discul în slot. Unitatea trage automat discul în interior și începe citirea conținutului.



Pentru scoaterea unui disc din unitate, atingeți ușor butonul de control pentru scoatere . Butonul de control va ilumina intermitent câteva secunde pentru confirmare înainte de scoaterea discului.

Scoaterea și remontarea bateriei

⚠️ AVERTISMENT: Utilizarea unei baterii incompatibile poate crește riscul de incendiu sau explozie. Pentru acest computer se vor utiliza numai baterii achiziționate de la Dell. Nu utilizați baterii de la alte computere.

⚠️ AVERTISMENT: Înainte de îndepărtarea bateriei, opriți computerul și îndepărtați cablurile externe (inclusiv adaptorul de c.a.).

Pentru a scoate bateria:

1. Opriți computerul și răsturnați-l.
2. Glisați dispozitivul de eliberare a bateriei spre computer și mențineți-l pe poziție.
3. Scoateți bateria.

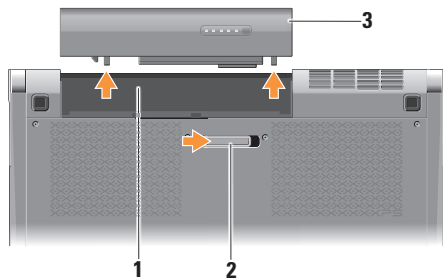

1 Compartiment pentru baterie

2 Dispozitiv de eliberare a bateriei

3 Baterie

Pentru remontarea bateriei, glisați bateria în compartiment până când se fixează în poziție.

Caracteristici de programe software

 **NOTĂ:** Pentru mai multe informații privind caracteristicile descrise în această secțiune, consultați *Ghidul tehnologic Dell* de pe hard disk de la support.dell.com.

Productivitate și comunicare

Puteți utiliza computerul pentru crearea de prezentări, broșuri, felicitări, fluturași și foi de calcul. De asemenea, puteți edita și vizualiza fotografiile și imagini digitale, în funcție de aplicațiile instalate pe computer. Verificați comanda de achiziție pentru programele software instalate pe computer. După conectarea la Internet, puteți accesa site-uri Web, configura conturi de e-mail, încărca și descărca fișiere etc.

Divertisment și multimedia

Puteți utiliza computerul pentru vizionarea de înregistrări video, jocuri, crearea de CD-uri proprii, ascultarea melodiilor și a posturilor de radio pe Internet. Unitatea optică poate accepta formate media multiple, inclusiv CD și DVD.

Puteți descărca sau copia imagini și fișiere video de pe dispozitive portabile, cum ar fi camerele digitale și telefoanele mobile. Aplicațiile opționale de software vă permit organizarea și crearea de fișiere audio și video care pot fi înregistrate pe disc, salvate pe produse portabile, cum ar fi playere MP3 și dispozitive de divertisment portabile, sau redare și vizualizare direct pe aparate TV, proiectoare și echipamente home theater conectate.

Doc Dell

Docul Dell este un grup de pictograme care oferă acces rapid la aplicațiile, fișierele și folderele utilizate frecvent. Docul poate fi personalizat prin:

- adăugarea sau eliminarea de pictograme
- gruparea pictogramelor asociate în categorii
- modificarea culorii și poziției Docului
- modificarea acțiunii realizate la executarea unui clic pe pictograme



Adăugarea unei categorii

1. Faceți clic dreapta pe Doc, apoi pe **Add** (Adăugare)→ **Category** (Categorie). Se afișează fereastra **Add/Edit Category** (Adăugare/Editare categorie).
2. Introduceți un titlu pentru categorie în câmpul **Title** (Titlu).
3. Selectați o pictogramă pentru categorie din caseta **Select an image:** (Selectare imagine:).
4. Faceți clic pe **Save** (Salvare).

Adăugarea unei pictograme

Glisați și fixați pictograma în Doc sau într-o categorie.

Eliminarea unei categorii sau a unei pictograme

1. Faceți clic dreapta pe categorie sau pe pictograma din Doc și faceți clic pe **Delete shortcut** (Ștergere comandă rapidă) sau pe **Delete category** (Ștergere categorie).
2. Urmați instrucțiunile de pe ecran.

Personalizarea Docului

1. Faceți clic dreapta pe Doc și faceți clic pe **Advanced Setting...** (Configurare avansată...).
2. Selectați opțiunea dorită pentru personalizarea Docului.

Dell DataSafe Online Backup (Copiere de rezervă online Dell DataSafe)

 **NOTĂ:** Este posibil ca serviciul Dell DataSafe Online să nu fie disponibil în toate regiunile.

 **NOTĂ:** Se recomandă o conexiune de bandă largă pentru viteze mari de încărcare/descărcare.

Dell DataSafe Online este un serviciu automat de copiere de rezervă și recuperare care ajută la protejarea datelor și a altor fișiere importante de incidente catastrofale, cum ar fi furtul, incendiile sau dezastrele naturale. Aveți posibilitatea să accesați serviciul pe computer utilizând un cont protejat prin parolă.

Pentru informații suplimentare, accesați delldatasafe.com.

Pentru a planifica o copiere de rezervă:

1. Faceți clic dublu pe pictograma Dell DataSafe Online  în bara de activități.
2. Urmați instrucțiunile afișate pe ecran.

Rezolvarea problemelor

Această secțiune oferă informații privind depanarea computerului. Dacă nu puteți rezolva problema utilizând următoarele recomandări, consultați „Utilizarea instrumentelor de asistență” la pagina 38 sau „Cum se poate contacta Dell” la pagina 62.

 **AVERTISMENT: Capacul computerului se va demonta numai de către personal tehnic calificat. Consultați *Manualul de service* la adresa support.dell.com pentru instrucțiuni avansate de service și depanare.**

Probleme de rețea

Conexiuni wireless

Dacă se pierde conexiunea de rețea wireless

- Este posibil ca butonul wireless să fi fost apăsat neintenționat, dezactivând conexiunile wireless. Pentru activarea funcției wireless, când computerul este pornit, apăsați ușor pe simbolul wireless  de pe carcasa centrală de comandă și apoi eliberați-l. Puteți administra rețeaua LAN wireless utilizând *utilitarul Dell Wireless WLAN Card* din bara de activități. De asemenea, puteți utiliza *Conexiuni în rețea fără fir Windows*, accesat din Panoul de control, pentru gestionarea rețelei LAN wireless.
- Interferențele pot bloca sau întrerupe conexiunea wireless. Încercați să mutați computerul mai aproape de routerul wireless.

Conexiuni prin cablu

Dacă se pierde o conexiune de rețea prin cablu

- Cablul este desprins sau deteriorat.
- Verificați conectarea ambelor capete ale cablului de rețea. Încercați un alt cablu de rețea, dacă este disponibil.

Indicatorul luminos de integritate a legăturii de pe conectorul de rețea integrat vă permite să verificați funcționarea conexiunii și vă oferă informații despre stare:

- Verde - Există o conexiune bună între o rețea de 10 Mbps și computer.
- Portocaliu - Există o conexiune bună între o rețea de 100 Mbps și computer.
- Galben - Există o conexiune bună între o rețea de 1000 Mbps și computer.
- Oprit - Computerul nu detectează o conexiune fizică la rețea.

 **NOTĂ:** Indicatorul luminos de integritate a legăturii de pe conectorul de rețea este valabil numai pentru conexiunile prin cablu. Indicatorul luminos de integritate a legăturii nu prezintă starea conexiunilor wireless.

Probleme de alimentare

Indicatorii luminoși de alimentare/baterie de pe balamale indică următoarele:

La alimentarea pe baterie:

- Alb constant - computerul funcționează pe alimentare pe baterie
- Portocaliu constant - nivelul bateriei este scăzut
- Portocaliu intermitent - nivelul bateriei este critic

La adaptorul de c.a.:

- Alb constant - computerul este pornit și bateria este încărcată
- Alb intermitent - computerul este în stare de veghe

Dacă indicatorul luminos de alimentare este stins — computerul este oprit sau nu este alimentat.

- Îndepărtați adaptorul de c.a. și încercați să porniți computerul numai cu bateria.
- Îndepărtați bateria și încercați să porniți computerul numai cu adaptorul de c.a.
- Verificați ambele capete ale conexiunilor cablului adaptorului de c.a. Asigurați-vă că indicatorul luminos de pe adaptorul de c.a. este aprins. Dacă indicatorul luminos nu este aprins, încercați să conectați adaptorul de c.a. la o altă priză electrică.

Dacă indicatorul luminos de alimentare este alb constant și computerul nu răspunde — Afișajul poate să nu răspundă. Apăsăți pe butonul de alimentare până la oprirea computerului și apoi reporniți-l. Dacă problema persistă, consultați *Ghidul tehnologic Dell* la adresa **support.dell.com**.

Dacă indicatorul luminos de alimentare este alb intermitent — Computerul este în modul stare de veghe. Apăsăți pe o tastă de pe tastatură, deplasați cursorul utilizând touch pad-ul sau un mouse conectat sau apăsați pe butonul de alimentare pentru a relua funcționarea normală.

În caz de interferențe care împiedică recepția pe computer — Un semnal nedorit creează interferențe prin întreruperea sau blocarea altor semnale. Câteva cauze posibile de interferență sunt:

- cablurile prelungitoare de alimentare, cablurile pentru tastatură și mouse
- prea multe dispozitive conectate la un cablu de alimentare multiplă
- mai multe cabluri de alimentare multiplă conectate la aceeași priză electrică

Probleme de memorie

Dacă întâmpinați probleme de memorie —

- Verificați dacă modulul de memorie este compatibil cu computerul. Computerul dvs. acceptă memorie DDR3. Pentru informații suplimentare privind tipul de memorie acceptat de computer, consultați „Specificații de bază” la pagina 66.
- Executați programul Dell Diagnostics (consultați secțiunea „Dell Diagnostics” de la pagina 42).
- Introduceți din nou modulele de memorie (Consultați *Manualul de service* de la **support.dell.com**) pentru a asigura comunicarea reușită a computerului cu memoria.

Blocări și probleme de software

Dacă nu pornește computerul —

asigurați-vă că ați conectat ferm cablul de alimentare la computer și la priza electrică.

Dacă un program nu mai răspunde —

terminați programul:

1. Apăsați simultan pe <Ctrl><Shift><Esc>.
2. Faceți clic pe **Aplicații**.
3. Faceți clic pe programul care nu mai răspunde.
4. Faceți clic pe **Închidere activitate**.

Dacă un program se blochează în

mod repetat — Consultați documentația programului software. Dacă este necesar, dezinstalați și apoi reinstalați programul.

-  **NOTĂ:** De obicei, software-ul include instrucțiuni de instalare în documentația sa sau pe disc (CD sau DVD).

În cazul în care computerul nu mai răspunde sau apare un ecran albastru —

△ **ATENȚIE:** Este posibil să pierdeți date dacă nu reușiți să efectuați o închidere a sistemului de operare.

Opriți computerul. Dacă nu reușiți să obțineți un răspuns prin apăsarea unei taste pe tastatură sau prin deplasarea mouse-ului, apăsați pe butonul de alimentare pentru cel puțin 8 până la 10 secunde până când computerul se oprește, apoi reporniți computerul.

Dacă un program este conceput pentru o versiune mai veche a sistemului de operare Microsoft® Windows® —

Executați Expertul compatibilitate program. Expertul compatibilitate program configurează un program astfel încât să fie executat într-un mediu similar cu cel al unei versiuni anterioare a sistemului de operare Windows XP.

Windows® 7

1. Faceți clic pe **Start**  → **Panou de control** → **Programe** → **Se execută programe realizate pentru versiunile anterioare de Windows.**
2. În ecranul de bun venit, faceți clic pe **Următorul.**
3. Uрмаți instrucțiunile de pe ecran.

Windows® Vista

1. Faceți clic pe **Start**  → **Panou de control** → **Programe** → **Utilizarea unui program mai vechi cu această versiune de Windows.**
2. În ecranul de bun venit, faceți clic pe **Următorul.**
3. Uрмаți instrucțiunile de pe ecran.

Dacă întâmpinați alte probleme de software —

- Realizați imediat o copie de rezervă a fișierelor.
 - Utilizați un program de scanare a virușilor pentru verificarea computerului.
 - Salvați și închideți toate fișierele sau programele deschise și închideți computerul prin intermediul meniului **Start** .
 - Consultați documentația programului software sau contactați producătorul pentru informații de depanare:
 - Verificați dacă programul este compatibil cu sistemul de operare instalat pe computerul dvs..
 - Verificați dacă computerul dvs. îndeplinește cerințele minime privind componentele hardware pentru executarea programului software. Consultați documentația programului software pentru informații.
- Verificați dacă programul este instalat și configurat corect.
 - Verificați dacă driverele dispozitivului nu intră în conflict cu programul.
 - Dacă este necesar, dezinstalați și apoi reinstalați programul.
 - Notați orice mesaj de eroare afișat pentru a vă ajuta la depanare.

Utilizarea instrumentelor de asistență

Dell Support Center (Centrul de asistență Dell)

Centrul de asistență Dell vă ajută să găsiți informațiile necesare de service, asistență și cele specifice sistemului.

Pentru a lansa aplicația, faceți clic pe pictograma  din bara de activități.

Pagina de pornire pentru **Centrul de asistență Dell** afișează numărul modelului computerului dvs., eticheta de service, codul de service expres și informațiile de contact pentru service.

Pagina de pornire furnizează legături pentru acces la:

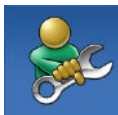

Auto-ajutor (Depanare, Securitate, Performanță sistem, Rețea/Internet, Copiere de rezervă/recuperare și sistemul de operare Windows)



Alerte (Alerte de asistență tehnică relevante pentru computer)



Asistență de la Dell (asistență tehnică cu programul DellConnect™, serviciu clienți, instruire și asistenți instruire, modalitate de ajutor cu programul Solution Station și scanare online cu programul PC CheckUp)



Despre sistemul dvs. (documentația sistemului, informații privind garanția, informații de sistem, upgrade-uri și accesorii)

Pentru informații suplimentare despre **Centrul de asistență Dell** și instrumentele de asistență disponibile, faceți clic pe fila **Servicii** la adresa **support.dell.com**.

My Dell Downloads

 **NOTĂ:** Este posibil ca serviciul My Dell Downloads să nu fie disponibil în toate regiunile.

Unele dintre programele software preinstalate pe computerul nou nu includ un CD sau un DVD cu copia de rezervă. Acest software este disponibil la My Dell Downloads. De pe acest site Web aveți posibilitatea să descărcați software-ul disponibil pentru reinstalare sau să creați suportul propriu cu copia de rezervă.

Pentru a înregistra și utiliza My Dell Downloads:

1. Faceți salt la **downloadstore.dell.com/media**.
2. Urmați instrucțiunile de pe ecran pentru înregistrarea și descărcarea software-ului.

Reinstalați sau creați suportul cu copia de rezervă a software-ului pentru utilizare ulterioară.

Mesaje de sistem

În cazul în care computerul are o problemă sau o eroare, acesta poate afișa un mesaj de sistem care vă ajută să identificați cauza și acțiunea necesară rezolvării problemei.

 **NOTĂ:** Dacă mesajul pe care l-ați primit nu este listat în următoarele exemple, consultați documentația sistemului de operare sau a programului care era executat atunci când a apărut mesajul. Alternativ, pentru asistență puteți consulta *Ghidul tehnologic Dell* de pe computer sau de la adresa **support.dell.com** sau consultați „Cum se poate contacta Dell” la pagina 62.

Alert! Previous attempts at booting this system have failed at checkpoint [nnnn]. For help in resolving this problem, please note this checkpoint and contact Dell Technical Support (Alertă! Încercările anterioare de pornire a acestui sistem au eșuat la punctul de control [nnnn]. Pentru ajutor la rezolvarea acestei probleme, notați acest punct de control și contactați Asistența tehnică Dell) — computerul nu a reușit finalizarea rutinei de pornire de trei ori la rând din cauza aceleiași erori (pentru asistență, consultați „Cum se poate contacta Dell” la pagina 62).

CMOS checksum error (Eroare sumă de verificare CMOS) — Posibilă eroare la placa de sistem sau baterie RTC descărcată. Înlocuiți bateria. Pentru asistență consultați *Manualul de service* de pe site-ul Web de asistență Dell la adresa **support.dell.com** sau „Cum se poate contacta Dell” la pagina 62.

CPU fan failure (Eroare ventilator CPU) — Ventilatorul procesorului s-a defectat. Înlocuiți ventilatorul procesorului. Consultați *Manualul de service* la adresa **support.dell.com**.

Hard-disk drive failure (Eroare hard disk) — Eroare hard disk posibilă în timpul POST (autotest la inițializare) (consultați secțiunea „Cum se poate contacta Dell” la pagina 62 pentru asistență).

Hard-disk drive read failure (Eroare la citirea de pe hard disk) — Posibilă eroare de hard disk în timpul testului de inițializare a hard diskului (consultați secțiunea „Cum se poate contacta Dell” la pagina 62 pentru asistență).

Keyboard failure (Eroare tastatură) — Eroare tastatură sau cablu tastatură desprins. Verificați dacă este conectat cablul tastaturii. În cazul defectării tastaturii, înlocuiți-o. Pentru asistență, consultați *Manualul de service* la adresa **support.dell.com**.

No boot device available (Niciun dispozitiv de încărcare disponibil) — Nu există partiție care să poată fi folosită pentru inițializare pe hard disk, cablul hard diskului este desprins sau nu există niciun dispozitiv care să poată fi folosit pentru încărcare.

- Dacă hard diskul este dispozitivul de inițializare, asigurați-vă că ați conectat corespunzător cablurile și că unitatea este instalată corect și partiționată ca dispozitiv de inițializare.
- Accesați configurația sistemului și asigurați-vă că informațiile din secvența de încărcare sunt corecte (consultați *Ghidul tehnologic Dell* de pe computer sau la adresa support.dell.com).

No timer tick interrupt (Lipsă întrerupere contor cronometru) — Este posibil ca un circuit integrat de pe placa de sistem să funcționeze defectuos sau a apărut o eroare la nivelul plăcii de sistem (consultați secțiunea „Cum se poate contacta Dell” la pagina 62 pentru asistență).

USB over current error (Eroare supracurent USB) — Deconectați dispozitivul USB.

Dispozitivul USB necesită mai multă energie pentru a funcționa corect. Utilizați o sursă de alimentare externă pentru a conecta dispozitivul USB sau, dacă dispozitivul are două cabluri USB, conectați-le pe ambele.

NOTICE - Hard Drive SELF MONITORING SYSTEM has reported that a parameter has exceeded its normal operating range. Dell recommends that you back up your data regularly. A parameter out of range may or may not indicate a potential hard drive problem (ANUNȚ - SISTEMUL DE AUTO-MONITORIZARE Hard Disk a raportat că un parametru a depășit intervalul de funcționare normal. Dell recomandă să realizați periodic copii de rezervă ale datelor. Un parametru în afara intervalului poate să indice sau nu o problemă potențială la nivelul hard diskului) — Eroare S.M.A.R.T, posibilă eroare hard disk. Această caracteristică poate fi activată sau dezactivată în configurarea BIOS (pentru asistență, consultați „Cum se poate contacta Dell” la pagina 62).

Depanator hardware

Dacă un dispozitiv este fie nedetectat în timpul configurării sistemului de operare, fie este detectat, dar este incorect configurat, puteți utiliza **Depanatorul hardware** pentru a rezolva incompatibilitatea.

Pentru a porni Depanatorul hardware:

1. Faceți clic pe **Start**  → **Ajutor și asistență**.
2. Tastați `hardware troubleshooter` (depanator hardware) în câmpul de căutare și apăsați pe <Enter> pentru a porni căutarea.
3. În rezultatele de căutare, selectați opțiunea care descrie cel mai bine problema și urmați pașii de depanare rămași.

Dell Diagnostics

Dacă întâmpinați o problemă cu computerul, efectuați verificările din secțiunea „Blocări și probleme de software” de la pagina 35 și executați Dell Diagnostics înainte de a contacta Dell pentru asistență tehnică.

 **NOTĂ:** Dell Diagnostics funcționează numai pe computere Dell.

 **NOTĂ:** Este posibil ca discul *Drivers and Utilities* să nu fie livrat împreună cu computerul.

Asigurați-vă că dispozitivul pe care doriți să-l testați apare în programul de configurare a sistemului și că este activ. Apăsați pe <F2> în timpul POST (testare automată la punerea sub tensiune) pentru a intra în utilitarul System Setup (BIOS).

Porniți Dell Diagnostics de pe hard disk sau de pe discul *Drivers and Utilities*.

Pornirea Dell Diagnostics de pe hard diskul dvs.

Dell Diagnostics se află pe o partiție utilitară de diagnostic ascunsă, de pe hard diskul dvs.

 **NOTĂ:** În cazul în care computerul nu poate afișa o imagine pe ecran, contactați Dell (consultați „Cum se poate contacta Dell” la pagina 62).

1. Asigurați-vă de conectarea computerului la o priză electrică despre care știți că funcționează corespunzător.
2. Porniți (sau reporniți) computerul.
3. Când apare sigla DELL™, apăsați imediat pe <F12>. Selectați **Diagnostics** (Diagnosticare) din meniul de inițializare și apăsați pe <Enter>. Această acțiune poate apela Evaluarea sistemului înainte de inițializare (PSA) pe computer.

 **NOTĂ:** Dacă așteptați prea mult și apare deja sigla sistemului de operare, atunci continuați să așteptați până ce este afișat desktopul Microsoft® Windows® și apoi opriți computerul și încercați din nou.

 **NOTĂ:** Dacă observați un mesaj că nu a fost găsită nicio partiție utilitară de diagnosticare, executați Dell Diagnostics de pe discul *Drivers and Utilities*.

Dacă a fost apelată PSA (Evaluarea sistemului înainte de inițializare):

- a. Instrumentul de diagnosticare PSA va începe să efectueze testele.
- b. Dacă PSA se încheie cu succes, se va afișa următorul mesaj: `“No problems have been found with this system so far. Do you want to run the remaining memory tests? This will take about 30 minutes or more. Do you want to continue? (Recommended).”` („Nu s-a identificat nicio eroare a sistemului până în acest moment. Doriți să efectuați și celelalte teste de memorie? Acestea pot dura 30 de minute sau mai mult. Doriți să continuați? (Recomandat).”)

- c. Dacă există probleme cu memoria, apăsați pe <y> (da); în caz contrar, apăsați pe <n> (nu). Se va afișa următorul mesaj: "Booting Dell Diagnostic Utility Partition. Press any key to continue." („Se încarcă Partiția utilitară Dell Diagnostic. Apăsați pe orice tastă pentru a continua.”)
- d. Apăsați pe orice tastă pentru a accesa fereastra **Choose An Option** (Selectați o opțiune).

Dacă nu a fost apelată PSA (Evaluarea sistemului înainte de inițializare):

Apăsați pe orice tastă pentru a porni programul Dell Diagnostics din partiția utilitarului de diagnosticare de pe hard disk și treceți la fereastra **Choose An Option** (Selectați o opțiune).

4. Selectați testul pe care doriți să-l efectuați.



5. Dacă în timpul testului întâmpinați probleme, pe ecran se afișează un mesaj cu un cod de eroare și o descriere a problemei. Notați codul de eroare și descrierea problemei și contactați Dell (consultați secțiunea „Cum se poate contacta Dell” de la pagina 62).

 **NOTĂ:** Eticheta de service a computerului este afișată în partea de sus a fiecărui ecran de testare. Eticheta de service vă ajută la identificarea computerului dvs. atunci când contactați Dell.

6. După finalizarea testelor, închideți ecranul de test pentru a reveni la fereastra **Choose An Option** (Selectați o opțiune).

7. Pentru a ieși din instrumentul Dell Diagnostics și a reporni computerul, faceți clic pe **Exit** (Ieșire).

Pornirea Dell Diagnostics de pe discul Drivers and Utilities

-  **NOTĂ:** Este posibil ca discul *Drivers and Utilities* să nu fie livrat împreună cu computerul.
1. Introduceți discul *Drivers and Utilities*.
 2. Închideți și reporniți computerul.
Când apare sigla DELL, apăsați imediat pe <F12>.
-  **NOTĂ:** Dacă așteptați prea mult și apare deja sigla sistemului de operare, atunci continuați să așteptați până ce este afișat desktopul Microsoft® Windows® și apoi opriți computerul și încercați din nou.
-  **NOTĂ:** Următorii pași schimbă secvența de inițializare numai pentru o singură dată. La următoarea pornire, computerul pornește inițializarea conform dispozitivelor specificate în programul de configurare a sistemului.

3. Când apare lista cu dispozitive de pornire, evidențiați **CD/DVD/CD-RW** și apăsați pe <Enter>.
4. Selectați opțiunea **Boot from CD-ROM** (Inițializare de pe CD-ROM) din meniul care apare și apăsați pe <Enter>.
5. Tastați **1** pentru a lansa meniul de pe CD și apăsați pe <Enter> pentru a continua.
6. Selectați **Run the 32 Bit Dell Diagnostics** (Executare Dell Diagnostics pe 32 de biți) din lista numerotată. Dacă sunt listate versiuni multiple, selectați versiunea adecvată pentru computerul dvs.
7. Selectați testul pe care doriți să-l efectuați.
8. Dacă în timpul testului întâmpinați probleme, pe ecran se afișează un mesaj cu un cod de eroare și o descriere a problemei. Notați codul de eroare și descrierea problemei și contactați Dell (consultați secțiunea „Cum se poate contacta Dell” de la pagina 62).

Utilizarea instrumentelor de asistență

-  **NOTĂ:** Eticheta de service a computerului este afișată în partea de sus a fiecărui ecran de testare. Eticheta de service vă ajută la identificarea computerului dvs. atunci când contactați Dell.
9. După finalizarea testelor, închideți ecranul de test pentru a reveni la fereastra **Choose An Option** (Selectați o opțiune).
10. Pentru a ieși din instrumentul Dell Diagnostics și a reporni computerul, faceți clic pe **Exit** (Ieșire).
11. Scoateți discul *Drivers and Utilities*.

Restaurarea sistemului de operare

Aveți posibilitatea să restaurați sistemul de operare de pe computer utilizând una dintre următoarele opțiuni:

⚠ ATENȚIE: Utilizând Dell Factory Image Restore (Restabilire imagine implicită) sau discul *Operating System* (Sistem de operare) se șterg permanent toate fișierele de date de pe computer. Dacă este posibil, realizați copii de rezervă ale fișierelor de date înainte să utilizați aceste opțiuni.

Opțiune	Utilizare
Restabilire sistem	ca primă soluție
Dell DataSafe Local Backup	când Restaurare sistem nu rezolvă problema
Support de recuperare a sistemului	când eroarea sistemului de operare împiedică utilizarea opțiunii Restaurare sistem și Dell DataSafe Local Backup când se instalează imaginea din fabrică pe un hard disk nou instalat
Dell Factory Image Restore (Restabilire imagine implicită)	pentru a restaura computerul la starea de funcționare la care era când ați primit computerul
discul <i>Operating System</i> (Sistem de operare)	pentru a reinstala numai sistemul de operare pe computer

✎ NOTĂ: Este posibil ca discul *Operating System* (Sistem de operare) să nu fie livrat împreună cu computerul.

Restaurare sistem

Sistemele de operare Windows oferă o opțiune de Restaurare sistem, care vă permite să readuceți computerul la o stare de funcționare anterioară (fără să afecteze fișierele de date) dacă modificările de hardware, software sau alte setări de sistem au lăsat computerul într-o stare de funcționare nedorită. Toate modificările pe care Restaurare sistem le face pe computer sunt complet reversibile.

△ ATENȚIE: Efectuați copii de siguranță regulate ale fișierelor de date. Restaurare sistem nu monitorizează fișierele de date și nu le recuperează.

Pornirea programului Restaurare sistem

1. Faceți clic pe **Start** .
2. În caseta de căutare, tastați `Restaurare sistem` și apăsați pe `<Enter>`.

✎ NOTĂ: Este posibil să apară fereastra **Control cont utilizator**. Dacă aveți drept de administrator pe computer, faceți clic pe **Continuare**; dacă nu, contactați administratorul dvs. pentru a continua acțiunea dorită.

3. Faceți clic pe **Următorul** și urmați solicitările rămase de pe ecran.

În cazul în care Restaurare sistem nu a rezolvat problema, puteți să anulați ultima restaurare a sistemului.

Anularea ultimei restaurări a sistemului

✎ NOTĂ: Înainte să anulați ultima restaurare a sistemului, salvați și închideți toate fișierele deschise și închideți toate programele deschise. Nu modificați, nu deschideți și nu ștergeți niciun fișier sau program până când restaurarea sistemului nu este completă.

1. Faceți clic pe **Start** .
2. În caseta de căutare, tastați `Restaurare sistem` și apăsați pe `<Enter>`.
3. Faceți clic pe **Anulare ultima restaurare**, apoi faceți clic pe **Următorul**.

Dell DataSafe Local Backup

 **ATENȚIE:** Utilizând Dell DataSafe Local Backup se elimină definitiv toate programele sau driverele instalate după ce ați primit computerul. Pregătiți suportul pentru copierea de rezervă a aplicațiilor necesare pentru instalarea pe computer înainte de a utiliza Dell DataSafe Local Backup. Utilizați Dell DataSafe Local Backup numai dacă Restaurare sistem nu a rezolvat problema sistemului dvs. de operare.

 **ATENȚIE:** Deși serviciul Dell DataSafe Local Backup este conceput pentru a păstra fișierele de date pe computer, vă recomandăm să efectuați copierea de rezervă a fișierelor de date înainte de a utiliza Dell DataSafe Local Backup.

 **NOTĂ:** Este posibil ca serviciul Dell DataSafe Local să nu fie disponibil în toate regiunile.

 **NOTĂ:** Dacă serviciul Dell DataSafe Local Backup nu este disponibil pe computer, utilizați Dell Factory Image Restore (consultați „Dell Factory Image Restore” la pagina 52) pentru a restaura sistemul de operare.

Aveți posibilitatea să utilizați Dell DataSafe Local Backup pentru a restaura hard diskul la starea de funcționare din momentul achiziționării computerului, păstrând fișierele de date de pe computer.

Dell DataSafe Local Backup vă permite:

- Copierea de rezervă și restaurarea computerului la o stare de funcționare anterioară
- Crearea suportului de recuperare a sistemului

Dell DataSafe Local Backup Basic

Pentru a restaura imaginea din fabrică păstrând fișierele de date:

1. Opriți computerul.
2. Deconectați toate dispozitivele (unitate USB, imprimantă etc.) conectate la computer și eliminați orice hardware intern adăugat recent.

 **NOTĂ:** Nu deconectați adaptorul de c.a.

3. Porniți computerul.

4. La afișarea siglei DELL™, apăsați pe <F8> de mai multe ori pentru accesarea ferestrei **Advanced Boot Options** (Opțiuni de încărcare avansate).

 **NOTĂ:** Dacă așteptați prea mult și apare deja sigla sistemului de operare, atunci continuați să așteptați până ce este afișat desktopul Microsoft® Windows® și apoi opriți computerul și încercați din nou.

5. Selectați **Repair Your Computer** (Reparare computer).

6. Selectați **Dell DataSafe Restore and Emergency Backup** (Copiere de rezervă de urgență și restaurare Dell DataSafe) din meniul **System Recovery Options** (Opțiuni recuperare sistem) și urmați instrucțiunile de pe ecran.

 **NOTĂ:** Procesul de restaurare poate dura o oră sau mai mult, în funcție de dimensiunea datelor de restaurat.

 **NOTĂ:** Pentru informații suplimentare, consultați articolul 353560 din baza de cunoștințe la adresa support.dell.com.

Upgrade la Dell DataSafe Local Backup Professional

 **NOTĂ:** Serviciul Dell DataSafe Local Backup Professional poate fi instalat deja pe computer, dacă l-ați comandat la momentul achiziției.

Dell DataSafe Local Backup Professional oferă caracteristici suplimentare care vă permit:

- Copierea de rezervă și restaurarea computerului în funcție de tipurile de fișier
- Copierea de rezervă a fișierelor pe un dispozitiv de stocare local
- Planificarea copiilor de rezervă automate

Upgrade la Dell DataSafe Local Backup Professional:

1. Faceți clic dublu pe pictograma Dell DataSafe Local Backup  din bara de activități.
2. Faceți clic pe **UPGRADE ACUM!**
3. Urmați instrucțiunile de pe ecran pentru a încheia upgrade-ul.

Suport de recuperare a sistemului

 **ATENȚIE:** Deși suportul de recuperare a sistemului este conceput pentru a păstra fișierele de date pe computer, vă recomandăm să efectuați copierea de rezervă a fișierelor de date înainte de a-l utiliza.

Aveți posibilitatea să utilizați suportul de recuperare a sistemului, creat cu Dell DataSafe Local Backup, pentru a restaura hard diskul la starea de funcționare din momentul achiziționării computerului, păstrând fișierele de date de pe computer.

Utilizați suportul de recuperare a sistemului în următoarele cazuri:

- Eroare a sistemului de operare care împiedică utilizarea opțiunilor de recuperare instalate pe computer.
- Eroare de hard disk care împiedică recuperarea datelor.

Restaurarea sistemului de operare

Pentru a restaura imaginea implicită a computerului utilizând suportul de recuperare a sistemului:

1. Introduceți discul de recuperare a sistemului sau cheia USB și reporniți computerul.
 2. Când apare sigla DELL™, apăsați imediat pe <F12>.
-  **NOTĂ:** Dacă așteptați prea mult și apare deja sigla sistemului de operare, atunci continuați să așteptați până ce este afișat desktopul Microsoft® Windows® și apoi opriți computerul și încercați din nou.
3. Selectați dispozitivul de încărcare corespunzător din listă și apăsați pe <Enter>.
 4. Urmați instrucțiunile de pe ecran pentru a încheia procesul de recuperare.

Dell Factory Image Restore

 **ATENȚIE:** Utilizând Dell Factory Image Restore se șterg definitiv toate datele de pe hard disk și se elimină toate programele sau driverele instalate după ce ați primit computerul. Dacă este posibil, realizați copii de rezervă ale datelor înainte să utilizați aceste opțiuni. Utilizați Dell Factory Image Restore numai dacă Restaurare sistem nu a rezolvat problema sistemului dvs. de operare.

 **NOTĂ:** Este posibil ca Dell Factory Image Restore să nu fie disponibil în anumite țări sau pe anumite computere.

 **NOTĂ:** Dacă serviciul Dell Factory Image Restore nu este disponibil pe computer, utilizați Dell DataSafe Local Backup (consultați „Dell DataSafe Local Backup” la pagina 49) pentru a restaura sistemul de operare.

Utilizați Dell Factory Image Restore numai ca ultimă metodă de restabilire a sistemului de operare. Aceste opțiuni restabilesc hard diskul la starea de funcționare în care se afla atunci când ați achiziționat computerul. Toate programele sau fișierele adăugate de când ați primit computerul—inclusiv fișierele de date—sunt șterse definitiv de pe unitatea hard disk. Fișierele de date includ documente, foi de calcul, mesaje de e-mail, fotografii digitale, fișiere audio și altele. Dacă este posibil, realizați copii de siguranță ale tuturor datelor înainte să utilizați Factory Image Restore.

Lansarea Dell Factory Image Restore

1. Porniți computerul.
2. Când apare logo-ul Dell, apăsați pe <F8> de mai multe ori pentru accesarea ferestrei **Advanced Boot Options** (Opțiuni de încărcare avansate).

 **NOTĂ:** Dacă așteptați prea mult și apare deja sigla sistemului de operare, atunci continuați să așteptați până ce este afișat desktopul Microsoft® Windows® și apoi opriți computerul și încercați din nou.

3. Selectați **Repair Your Computer** (Reparare computer).
Apare fereastra **System Recovery Options** (Opțiuni recuperare sistem).
4. Selectați un aspect al tastaturii și faceți clic pe **Next** (Următorul).
5. Pentru a accesa opțiunile de recuperare, conectați-vă ca utilizator local. Pentru a accesa linia de comandă, tastați `administrator` în câmpul **User name** (Nume utilizator), apoi faceți clic pe **OK**.
6. Faceți clic pe **Dell Factory Image Restore**. Apare ecranul de întâmpinare **Dell Factory Image Restore**.

Restaurarea sistemului de operare

 **NOTĂ:** În funcție de configurația dvs., s-ar putea să fie nevoie să selectați **Dell Factory Tools**, apoi **Dell Factory Image Restore**.

7. Faceți clic pe **Next** (Următorul). Apare ecranul **Confirm Data Deletion** (Confirmare ștergere date).

 **NOTĂ:** Dacă nu doriți să continuați cu Factory Image Restore, faceți clic pe **Cancel** (Revocare).

8. Bifați caseta de selectare pentru a confirma că doriți să continuați reformatarea hard diskului și restabilirea programului software al sistemului la starea din fabrică, apoi faceți clic pe **Next** (Următorul).

Procesul de restaurare începe și poate dura cinci sau mai multe minute. Apare un mesaj când sistemul de operare și aplicațiile instalate din fabrică au fost restabilite la starea din fabrică.

9. Faceți clic pe **Finish** (Terminare) pentru a inițializa sistemul din nou.

Obținerea de ajutor

Dacă întâmpinați o problemă cu computerul, puteți să efectuați următorii pași pentru a diagnostica și a depana problema:

1. Consultați secțiunea „Rezolvarea problemelor” de la pagina 32 pentru informații și proceduri privind problema pe care o întâmpină computerul dumneavoastră.
2. Consultați secțiunea „Dell Diagnostics” de la pagina 42 pentru procedurile de executare Dell Diagnostics.
3. Completați „Lista de verificare a diagnosticării” la pagina 61.
4. Utilizați suita extinsă Dell de servicii online disponibile la adresa **support.dell.com** pentru ajutor în vederea procedurilor de instalare și depanare. Consultați secțiunea „Servicii online” de la pagina 57 pentru o listă mai cuprinzătoare de asistență Dell online.
5. Dacă pașii anteriori nu au rezolvat problema, consultați „Înainte să apelați” la pagina 60 și apoi „Cum se poate contacta Dell” la pagina 62.

 **NOTĂ:** Apelați serviciul de asistență Dell de la un post telefonic aflat în apropierea computerului, astfel încât personalul de asistență să vă poată oferi informații despre procedurile necesare.

 **NOTĂ:** Este posibil ca sistemul Cod de service expres al companiei Dell să nu fie disponibil în toate țările.

Atunci când vi se solicită de către sistemul telefonic automat al companiei Dell, introduceți Codul serviciului expres pentru a direcționa apelul direct la personalul de asistență competent. Dacă nu aveți un Cod de service expres, deschideți folderul **Dell Accessories** (Accesorii Dell), faceți dublu clic pe pictograma **Express Service Code** (Cod serviciu expres) și urmați instrucțiunile.

 **NOTĂ:** Unele dintre serviciile menționate mai jos nu sunt întotdeauna disponibile în toate locațiile care nu se află în Statele Unite continentale. Apelați reprezentantul Dell pentru informații privind disponibilitatea.

Asistență tehnică și serviciu clienți

Serviciul de asistență Dell este disponibil pentru a răspunde întrebărilor dvs. despre componentele hardware Dell. Personalul nostru de asistență utilizează diagnosticarea bazată pe computer pentru a asigura răspunsuri rapide și precise.

Pentru a contacta serviciul de asistență Dell, consultați „Înainte să apelați” la pagina 60, iar apoi consultați informațiile de contact pentru regiunea dvs. sau accesați **support.dell.com**.

DellConnect™

DellConnect este un instrument de acces online simplu, care permite unui asociat de service și asistență al companiei Dell să acceseze computerul dvs. prin intermediul unei conexiuni de bandă largă, să diagnosticheze problema și să o remedieze, toate acestea sub supravegherea dvs. Pentru mai multe informații, accesați **support.dell.com** și faceți clic pe **DellConnect**.

Servicii online

Puteți afla informații despre produsele și serviciile Dell pe următoarele site-uri de Internet:

- **www.dell.com**
- **www.dell.com/ap** (numai țările de pe coasta asiatică a Pacificului)
- **www.dell.com/jp** (numai Japonia)
- **www.euro.dell.com** (numai Europa)
- **www.dell.com/la** (țările de pe coasta asiatică a Pacificului)
- **www.dell.ca** (numai Canada)

Puteți să accesați asistența Dell prin intermediul următoarelor site-uri Web și adrese de e-mail:

Site-uri Web asistență Dell

- **support.dell.com**
- **support.jp.dell.com** (numai Japonia)
- **support.euro.dell.com** (numai Europa)

Adrese de e-mail Asistență Dell

- **mobile_support@us.dell.com**
- **support@us.dell.com**
- **la-techsupport@dell.com** (numai țările din America Latină și Caraibe)
- **apsupport@dell.com** (numai țările de pe coasta asiatică a Pacificului)

Adrese de e-mail Vânzări și marketing Dell

- **apmarketing@dell.com** (numai țările din regiunea Asia/Pacific)
- **sales_canada@dell.com** (numai Canada)

Protocol de transfer fișiere anonim (FTP)

- **ftp.dell.com**

Conectați-vă ca utilizator: `anonim` și utilizați adresa dvs. de e-mail drept parolă.

Serviciu automat stare comandă

Pentru a verifica starea oricărui produs Dell pe care l-ați comandat, puteți accesa **support.dell.com** sau puteți să apelați serviciul automat stare comandă.

O înregistrare vă solicită informațiile necesare pentru a localiza și a raporta asupra comenzii dvs. Pentru numărul de telefon valabil pentru regiunea dumneavoastră, consultați secțiunea „Cum se poate contacta Dell” de la pagina 62 pentru probleme cu comanda dumneavoastră.

În caz de probleme cu comanda, cum ar fi piese lipsă, piese greșite sau facturare incorectă, contactați Dell pentru asistență clienți. Păstrați la îndemână factura sau bonul de livrare atunci când efectuați apelul. Pentru numărul de telefon valabil pentru regiunea dvs., consultați secțiunea „Cum se poate contacta Dell” de la pagina 62.

Informații despre produs

Dacă aveți nevoie de informații despre produse suplimentare disponibile de la Dell sau dacă doriți să plasați o comandă, vizitați site-ul Web Dell la adresa **www.dell.com**. Pentru numărul de telefon valabil pentru regiunea dvs. sau pentru a discuta cu un specialist în vânzări, consultați secțiunea „Cum se poate contacta Dell” de la pagina 62.

Restituirea articolelor în garanție pentru reparare sau pentru ramburs

Pregătiți toate articolele care sunt restituite, atât pentru reparație, cât și pentru ramburs, după cum urmează:

 **NOTĂ:** Înainte de a returna produsul către Dell, asigurați-vă că ați creat copii de rezervă pentru toate datele de pe hard disk(uri) și de pe orice alt dispozitiv de stocare al produsului. Ștergeți toate informațiile confidențiale, brevetate și personale și scoateți toate mediile amovibile, cum ar fi CD-urile și cardurile media. Compania Dell nu își asumă responsabilitatea pentru informațiile confidențiale, personale sau de proprietate, pentru datele pierdute sau deteriorate sau pentru mediile amovibile deteriorate sau pierdute care pot fi livrate împreună cu produsul returnat.

1. Apelați Dell pentru a obține un Număr de autorizație pentru restituirea materialului și scrieți-l clar și la vedere pe partea exterioară a cutiei. Pentru numărul de telefon valabil pentru regiunea dvs., consultați secțiunea „Cum se poate contacta Dell” de la pagina 62.
2. Includeți o copie a facturii și o scrisoare care descrie motivul restituirii.
3. Includeți o copie a Listei de verificare a diagnosticării (consultați secțiunea „Lista de verificare a diagnosticării” de la pagina 61), indicând testele efectuate și orice mesaje de eroare raportate de Dell Diagnostics (consultați secțiunea „Dell Diagnostics” de la pagina 42).
4. Includeți toate accesoriile care aparțin articolului(articolelor) restituit(e) (cabluri de alimentare, programe software, ghiduri și altele), dacă restituirea se face în scopul rambursării.

5. Ambalați echipamentul care va fi restituit în materialele de ambalare originale (sau materiale echivalente).

 **NOTĂ:** Dvs. vă revine plata cheltuielilor de expediere. De asemenea, sunteți responsabil pentru asigurarea oricărui produs restituit și vă asumați riscul de pierdere în timpul expedierii către Dell. Coletele contra ramburs (C.O.D.) nu vor fi acceptate.

 **NOTĂ:** Restituirile care nu vor respecta toate cerințele de mai sus vor fi refuzate la depozitul de recepție Dell și vă vor fi înapoiate.

Înainte să apelați

 **NOTĂ:** Să aveți pregătit codul de service expres atunci când efectuați apelul. Codul ajută sistemul telefonic de asistență automat al Dell să direcționeze mai eficient apelul dumneavoastră. S-ar putea să vi se solicite și Eticheta de service (aflată pe spatele computerului dvs.).

Nu uitați să completați Lista de verificare a diagnosticării. Dacă este posibil, porniți computerul înainte de a apela la Dell pentru asistență și efectuați apelul de la telefon aflat în apropierea computerului. S-ar putea să vi se solicite să tastați câteva comenzi la tastatură, să transmiteți informații detaliate în timpul operațiilor sau să încercați alți pași de depanare posibili doar de la computer. Asigurați-vă că documentația computerului este disponibilă.

Listă de verificare diagnosticare

- Nume:
- Dată:
- Adresă:
- Număr de telefon:
- Etichetă de service (cod de bare în partea posterioară sau inferioară a computerului dvs.):
- Cod de service expres:
- Număr de autorizație pentru restituirea materialului (dacă este comunicat de tehnicianul de asistență Dell):
- Sistem de operare și versiune:
- Dispozitive:
- Plăci de extensie:
- Sunteți conectat la o rețea? Da/Nu
- Rețea, versiune și adaptor de rețea:
- Programe și versiuni:

Consultați documentația sistemului de operare pentru a determina conținutul fișierelor de pornire a computerului. În cazul în care computerul este conectat la o imprimantă, imprimați toate fișierele. În caz contrar, notați conținutul fiecărui fișier înainte de a apela Dell.

- Mesaj de eroare, cod sonor sau cod de diagnosticare:
- Descrierea problemei și procedurile pe care le-ați efectuat:

Cum se poate contacta Dell

Clienții din Statele Unite ale Americii pot apela 800-WWW-DELL (800-999-3355).

 **NOTĂ:** Dacă nu dispuneți de o conexiune activă la Internet, puteți găsi informații de contact pe factura de achiziție, pe bonul de livrare, pe chitanță sau în catalogul de produse Dell.

Dell oferă mai multe opțiuni de asistență și service online și telefonic. Disponibilitatea variază în funcție de țară și produs, iar unele servicii s-ar putea să nu fie disponibile în regiunea dvs.

Pentru a contacta Dell referitor la probleme de vânzări, asistență tehnică sau serviciu clienți:

1. Vizitați **support.dell.com/contactdell**.
2. Selectați țara sau regiunea.
3. Selectați serviciul corespunzător sau linkul de asistență, în funcție de necesități.
4. Alegeți metoda de a contacta Dell care vă este convenabilă.

Găsirea informațiilor și a resurselor suplimentare

Pentru a:

reinstala sistemul de operare

executa un program de diagnosticare pentru computer

reinstala software-ul de sistem

a afla informații suplimentare despre caracteristicile și sistemul de operare Microsoft® Windows®

face upgrade al computerului cu memorie nouă sau suplimentară sau cu un hard disk nou

reinstala sau înlocui o componentă uzată sau defectă

Consultați:

Consultați „Suport de recuperare a sistemului” de la pagina 51.

„Dell Diagnostics” la pagina 42

„My Dell Downloads” la pagina 39

support.dell.com

Manualul de service la adresa **support.dell.com/manuals**



NOTĂ: În unele țări, deschiderea și înlocuirea componentelor de pe computer poate duce la pierderea garanției. Verificați garanția și politicile de returnare înainte de a lucra în interiorul computerului.

Pentru a:

găsi informații despre cele mai bune practici de siguranță pentru computer
examina Informațiile privind garanția, Termenii și condițiile (numai în S.U.A.), Instrucțiunile de siguranță, Informațiile de reglementare, Informațiile despre ergonomie și Acordul de licență pentru utilizatorul final

găsi eticheta de service/codul de service expres — trebuie să utilizați eticheta de service pentru identificarea computerului la adresa **support.dell.com** sau pentru a contacta asistența tehnică

Consultați:

documentele de siguranță și de reglementare livrate împreună cu computerul și Pagina de pornire pentru conformitatea cu reglementările la adresa **www.dell.com/regulatory_compliance**.

partea inferioară a computerului

Centrul de asistență Dell. Pentru a lansa **Centrul de asistență Dell**, faceți clic pe pictograma  din bara de activități

Pentru a:



găsi drivere și descărcări; fișiere Citește
accesa asistența tehnică și ajutorul pentru
produs
verifica starea comenzii pentru achiziții noi
găsi soluții și răspunsuri la întrebări
frecvente
localiza informații privind actualizări de
ultimă oră despre modificările tehnice ale
computerului sau material de referință
tehnică avansat pentru tehnicieni și
utilizatori experimentați

Consultați:

support.dell.com

Specificații de bază

Această secțiune oferă informații de bază care vă pot fi necesare la configurare, la actualizarea driverelor și efectuarea de upgrade pe computer.

 **NOTĂ:** Ofertele pot fi diferite în funcție de regiune. Pentru mai multe informații cu privire la configurația computerului, faceți clic pe **Start**  → **Ajutor și asistență** și selectați opțiunea pentru a vizualiza informații despre computerul dvs.

Modelul sistemului

Studio XPS 1640/1645/1647

Procesor

Tip

Studio XPS 1640	Intel® Core™2 Duo
Studio XPS 1645	Intel Core i7
Studio XPS 1647	Intel Core i3
	Intel Core i5
	Intel Core i7

Procesor

Memorie cache de nivel 2

Studio XPS 1640 3 sau 6 MO

Memorie cache de nivel 3

Studio XPS 1645 6 sau 8 MO

Studio XPS 1647 2, 3 sau 4 MO

Frecvență magistrală externă

Studio XPS 1640 800/1066 MHz

Studio XPS
1645/1647 100 Mhz (1 GO/s)

Informații despre computer

Chipset sistem

Studio XPS 1640 Intel PM45

Studio XPS
1645/1647 Intel PM55

Lățime magistrală
de date 64 biți

Lățime magistrală
DRAM Magistrale de 64 de
biți, dual channel (2)

Magistrală grafică PCI-E X16

Magistrală PCI 32 biți

Lățime magistrală
adresă procesor 32 biți

Flash EPROM

Studio XPS 1640 16 Mb

Studio XPS
1645/1647 32 Mb

Memorie

Conectori Două socket-uri
SO-DIMM accesibile
din interior

Capacități 512 MO, 1 și 2 GO

Tip de memorie

Studio XPS
1640/1647 SO-DIMM DDR3
la 1066 MHz

Studio XPS 1645 SO-DIMM DDR3
la 1333 MHz

Configurație de memorie posibilă

Studio XPS 1640 1, 2, 3 și 4 GO

Studio XPS
1645/1647 1, 2, 3, 4 și 8 GO

 **NOTĂ:** Pentru instrucțiuni privind efectuarea de upgrade de memorie, consultați *Manualul de service* la adresa support.dell.com.

Specificații de bază

Comunicații

Tip modem	Modem USB extern V.92 56K (opțional)
Controler modem	modem hardware
Interfață modem	Magistrală serială universală (USB)
Adaptor de rețea	Ethernet LAN 10/100/1000 pe placa de sistem
Wireless	
Studio XPS 1640	WLAN, WWAN, tehnologie wireless Bluetooth®, UWB
Studio XPS 1645/1647	WLAN/WiMax, WWAN, tehnologie wireless Bluetooth

ExpressCard

Controler ExpressCard	
Studio XPS 1640	Intel ICH9M
Studio XPS 1645/1647	Intel PM55
Conector ExpressCard	un slot ExpressCard (54 mm)
Carduri acceptate	ExpressCard/34 (34 mm) ExpressCard/54 (54 mm) 1,5 V și 3,3 V
Dimensiune conector ExpressCard	26 de pini

Video

Tip placă video	Integrată pe placa de sistem
Controler video	
Studio XPS 1640	ATI Mobility Radeon™ HD 4670
	ATI Mobility Radeon HD 565v
Studio XPS 1645/1647	ATI Mobility Radeon HD 565v
	ATI Mobility Radeon HD 5730

Video

Memorie video	
Studio XPS 1640	
	ATI Mobility Radeon™ HD 4670
	ATI Mobility Radeon HD 565v
Studio XPS 1645/1647	
Interfață LCD	Memorie dedicată GDDR3 de 512 MO/1 GO
	Memorie dedicată DDR3 de 1 GO
	Memorie dedicată DDR3 de 1 GO
	LVDS (Semnal diferențial de joasă tensiune)
Acceptă afișaj extern	VGA, HDMI 1.3, DisplayPort

Specificații de bază

Audio		Porturi și conectori	
Tip audio	Sistem audio de înaltă definiție Dolby Digital pe 5.1 canale	IEEE 1394a	Conector serial cu 4 pini
Controler audio	Codec IDT 92HD73C HAD	Adaptor de rețea	un conector RJ45 10/100/1000
Conversie stereo	24 biți (analogic spre digital și digital spre analogic)	USB	doi conectori compatibili USB 2.0 cu 4 pini
Interfață internă	Sistem audio de înaltă definiție	eSATA	Un conector combo eSATA/USB cu 4 pini
Interfață externă	un conector intrare microfon, doi conectori căști stereo/boxe	Video	un conector cu 15 orificii
Boxă	două difuzoare principale de 4 ohmi cu un subwoofer de 4 ohmi	HDMI	un conector cu 19 pini
Amplificator intern boxe	2 wați pe canal cu subwoofer de 3 wați	DisplayPort	un conector cu 20 pini
Controale volum	Meniuri program, butoane comenzi media		

Afișaj

Tip	WLED de 16 inchi RGBLED de 16 inchi FHD WLED de 15,6 inchi
Dimensiuni (zonă activă)	
Înălțime	198,72 mm (7,82 inchi) (WLED/RGBLED de 16 inchi) 193,59 mm (7,62 inchi) (FHD WLED de 15,6 inchi)
Lățime	353,28 mm (13,91 inchi) (WLED de 16 inchi) 353,45 mm (13,92 inchi) (RGBLED de 16 inchi) 344,16 mm (13,50 inchi) (WLED 15,6 inchi)
Diagonală	406,4 mm (16 inchi)

Afișaj

Rezoluție maximă	1366 x 768 (WLED) 1920 x (3) x 1080 (RGBLED) 1920 x1080 (FHD WLED)
Rată de reîmprospătare	60 Hz
Unghi de funcționare	0 (închis) până la 140°
Unghiuri de vizualizare	
Orizontal	± 55° (WLED) minimum ± 65° (RGBLED) minimum ± 60° (FHD WLED) minimum
Vertical	± 45° (WLED/RGBLED) minimum ± 50° (FHD WLED) minimum

Specificații de bază

Afișaj

Intensitate luminoasă (cu ETED)

Studio XPS 1640	300 cd/m ² (standard) 250 cd/m ² (minimum) (WLED/RGBLED)
	300 cd/m ² (standard) 270 cd/m ² (minimum) (FHD WLED)
Studio XPS 1645/1647	300 cd/m ² (standard) 250 cd/m ² (minimum) (WLED/RGBLED)
	300 cd/m ² (standard) 270 cd/m ² (minimum) (FHD WLED)

Afișaj

Distanță între puncte	0,2588 mm (WLED) 0,1840 mm (RGBLED) 0,1792 mm (FHD WLED)
Controale	luminozitatea poate fi controlată prin comenzi rapide de pe tastatură (consultați <i>Ghidul tehnologic Dell</i> pentru mai multe informații)

Tastatură (lumină de fundal)

Număr de taste	86 (S.U.A. și Canada); 87 (Europa); 90 (Japonia)
Configurație	QWERTY/AZERTY/Kanji

Camera

Pixel	2 megapixeli
Rezoluție video	
Studio XPS 1640	320 x 240 ~ 1600 x 1200 (640 x 480 la 30 fps)
Studio XPS 1645/1647	320 x 240 ~ 1600 x 1200 (1280 x 720 la 30 fps)
Unghi de vizualizare diagonală	66°
rezoluție poziție X/Y (mod tabel grafică)	240 cpi
Dimensiune	
Lățime	61,9 mm (2,43 inchi) zonă activă senzor
Înălțime	39,04 mm (1,53 inchi) dreptunghi

Baterie

Tip	„inteligentă” cu ioni de litiu, 6/9 elemente
Adâncime	52,3 mm (2,06 inchi) (6/9 elemente)
Înălțime	21,95 mm (0,86 inchi) (6 elemente) 41,54 mm (1,63 inchi) (9 elemente)
Lățime	204,1 mm (8,03 inchi) (6 elemente) 292,7 mm (11,52 inchi) (9 elemente)
Greutate	0,33 kg (0,7 inchi) (6 elemente) 0,48 kg (1,06 inchi) (9 elemente)
Tensiune	11,1 V c.c.
Timp de încărcare (aproximativ)	4 ore (când computerul este oprit)

Specificații de bază

Baterie

Durată de funcționare	timpul de funcționare a bateriei variază în funcție de condițiile de funcționare și poate fi redus în mod semnificativ în anumite condiții de consum mare de energie. consultați <i>Ghidul tehnologic Dell</i> pentru mai multe informații.
Durată de viață (aproximativă)	300 cicluri de descărcare/încărcare
Interval temperatură	
În stare de funcționare	de la 0 la 35°C (de la 32 la 95°F)
Depozitare	de la -40 la 65°C (de la -40 la 149°F)
Baterie rotundă	CR-2032

Adaptor de c.a.

Tensiune de alimentare	100–240 V c.a.
Curent de intrare (maximum)	1,5 A
Frecvență de alimentare	50–60 Hz
Putere ieșire	65, 90 sau 130 W
Curent de ieșire	
65 W	3,34 A (continuu)
90 W	4,62 A (continuu)
130 W	6,70 A (continuu)
Tensiune de ieșire nominală	19,5 V c.c.

Adaptor de c.a.

Dimensiuni

65 W

Înălțime 15 mm (0,59 inchi)

Lățime 66 mm (2,6 inchi)

Adâncime 127 mm (5 inchi)

90 W

Înălțime 16 mm (0,62 inchi)

Lățime 70 mm (2,75 inchi)

Adâncime 147 mm (5,7 inchi)

130 W

Înălțime 76,2 mm (3 inchi)

Lățime 25,4 mm (1 inchi)

Adâncime 154,7 mm (6,09 inchi)

Adaptor de c.a.

Greutate (fără cablu de alimentare cu c.a.)

65 W 0,26 kg (0,6 lb)

90 W 0,345 kg (0,76 lb)

130 W 0,52 kg (1,14 lb)

Interval temperatură

În stare de funcționare de la 0 la 40°C
(de la 32 la 104°F)

Depozitare de la -40 la 70°C
(de la -40 la 158°F)

Date fizice

Înălțime de la 24,09 mm la
33,95 mm (de la
0,94 inchi la 1,33 inchi)

Lățime 384,9 mm (15,15 inchi)

Adâncime 254,59 mm (10,02 inchi)

Greutate Se poate configura până
(cu baterie cu la mai puțin de 2,94 kg
6 elemente) (6,5 lb)

Mediu ambiant computer

Interval temperatură

În stare de funcționare	de la 0 la 35°C (de la 32 la 95°F)
Depozitare	de la -40 la 65°C (de la -40 la 149°F)

Umiditate relativă (maximum)

În stare de funcționare	de la 10 la 90 % (fără condens)
Depozitare	de la 5 la 95 % (fără condens)

Vibrație maximă (utilizarea unui spectru de vibrație aleatoriu care simulează mediul utilizatorului)

În stare de funcționare	0,66 GRMS
Depozitare	1,3 GRMS

Mediu ambiant computer

Intensitate maximă a șocului (în stare de funcționare — măsurată în timpul executării Dell Diagnostics pe hard disk, cu un impuls semisinusoidal de 2 ms; în stare de nefuncționare — măsurată cu capătul hard diskului parcat, cu un impuls semisinusoidal de 2 ms):

În stare de funcționare	110 G
Depozitare	163 G

Altitudine (maximă)

În stare de funcționare	de la -15,2 la 3048 m (de la -50 la 10.000 ft)
Depozitare	de la -15,2 la 10.668 m (de la -50 la 35.000 ft)

Nivel de contaminare în aer G2 sau mai mic, conform standardului ISA-S71.04-1985

Anexă

Mențiune produs Macrovision

Acest produs încorporează tehnologie de protecție a drepturilor de autor protejată prin revendicări ale anumitor brevete din Statele Unite ale Americii și prin alte drepturi de proprietate intelectuală deținute de Macrovision Corporation și de alți proprietari de drepturi. Utilizarea tehnologiei de protecție a drepturilor de proprietate intelectuală trebuie aprobată de Macrovision Corporation, fiind destinată exclusiv utilizării interne sau în alte medii restrânse, în absența unei autorizații extinse oferite de către Macrovision Corporation. Este interzisă dezasamblarea sau aplicarea tehnicilor de inginerie inversă.

Index

A

Adaptor de c.a.

dimensiune și greutate **75**

adrese de e-mail

pentru asistență tehnică **57**

adrese de e-mail asistență **57**

aerisire, permitere **5**

aflarea informațiilor suplimentare **63**

ajutor

obținere de asistență **55**

asistență tehnică **56**

C

capacități computer **28**

caracteristici software **28**

CD-uri, redare și creare **28**

chipset **67**

computer, configurare **5**

conectare

la Internet **9**

conectare FTP, anonim **57**

conectare Internet **9**

Conector DisplayPort **21**

conexiune rețea

rezolvare **33**

conexiune rețea wireless **10**

configurare, înainte de a începe **5**

Cum se poate contacta Dell **62**

D

DellConnect **56**

Dell Diagnostics **42**

Dell Support Center (Centrul de asistență Dell) **38**

Depanator hardware **42**

deteriorare, evitare **5**

discuri

 ejectare **26**

 utilizare **26**

drivere și descărcări **65**

DVD-uri, redare și creare **28**

I

indicatori luminoși de stare dispozitiv **14**

ISP

 Furnizor de servicii Internet **9**

L

Listă de verificare diagnosticare **61**

livrare produse

 pentru returnare sau reparare **59**

M

memorie acceptată **67**

Mesaje de sistem **39**

my dell downloads **39**

P

prize multiple cu prelungitor, utilizare **6**

probleme, rezolvare **32**

probleme alimentare, rezolvare **34**

probleme hardware

 diagnosticare **42**

probleme software **35**

procesor **66**

produse

 informații și achiziționare **58**

R

recunoaștere facială **22**

restabilirea imaginii implicite **52**

Index

resurse, aflați mai multe **63**

rețea prin cablu

cablu de rețea, conectare **6**

returnări în garanție **59**

rezolvare probleme **32**

S

serviciu clienți **56**

site-uri de asistență

global **57**

specificații **66**

stare comandă **58**

suport de recuperare a sistemului **8**

T

Tehnologie wireless Bluetooth **15**

U

unitate de disc

dimensiuni de disc acceptate **26**

USB PowerShare **18**

V

ventilare, asigurare **5**

W

Windows

configurare **8**

Expert compatibilitate program **36**

Tipărit în Irlanda.

www.dell.com | support.dell.com



OD4MV1A00